

COMBOX CARRIL LED 8W 3 LÁMPARAS  
COMBOX TRACK LED 8W 3 LAMPS  
Ref.: **021L**



Lámpara / Lamp: LED  
Wattios / Watt: 8W (x3)  
W/consumo / consumption: 8.9 (x3) W  
Portalámparas / Lampholder: GU-10  
Vida útil / Life span: 30000 h.  
Temperatura de color / Colour temperature:  
3000ºK (1800 lum.) 4000ºK (1800 lum.)  
Ángulo de apertura (grados) / Opening angle (degrees):  
40º  
Grado de protección / Protection degree: IP20  
Índice de reprod. crom. IRC / Chromatic reprod. index CRI: >80

DESCRIPCIÓN / DESCRIPTION

Aluminio inyectado y acero con recubrimiento de pintura al horno.  
Ópticas incorporadas en las lámparas.  
Todos los modelos incluyen equipos electrónicos adecuados al tipo de lámpara y potencia a usar.  
La serie de luminarias Combox admite lámparas LED, adecuadas para uso comercial o doméstico.

**Injected aluminium and thermo painted steel.**  
**Optics incorporated in the lamps.**  
**All models include control gear and lamps.**  
**Combox's fixtures admit LED lamps, suitable for domestic or commercial use.**

INSTALACIÓN / INSTALLATION

Directamente carril electrificado de 220-240v.  
**Directly on electrified track 220-240v.**

INCLUYE / INCLUDES

Incluye lámpara LED 8W.  
Se suministra de manera estándar con ángulo de apertura (40º).  
Se suministra de manera estándar con lámpara 3000º K regulable.  
**Includes 8W LED lamp.**  
**Standardly supplied with lamp opening angle (40º) lamp.**  
**Standardly supplied with 3000º K dimmable lamp.**

COLORES / COLOURS

02 Negro / Black  
52 Cromo mate / Matt chrome  
90 Titanio / Titanium  
58 Gris / Grey

DIMENSIONES / MEASURES

Peso / Weight: 2 Kg.  
Ancho / Width: 120 mm.  
Largo / Length: 290 mm.  
Alto / Height: 40 mm.

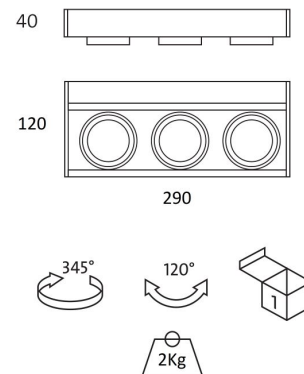

ACCESORIOS / **ACCESSORIES**

- 110** Carril de aluminio, trifásico, sistema Nokia / Aluminium 3-circuit track, nokia system
- 112** Adaptador carril / Electrical adapter
- 113** Alimentación / Right and left power supply
- 115** Adaptador mecánico / Mechanical adapter
- 116** Unión intermedia / Intermediate joint
- 117** Codo flexible / Flexible elbow
- 119** Tapa final / Final cover
- 120** Suspensión 1200 mm / Suspension 1200 mm

Clase energetica:



**GARANTÍA / GUARANTEE:** 2 años observando las condiciones de venta de nuestro Catálogo General / *2 years watching to the conditions of sales of our General Catalog.*

Combox Carril LED 8W 3 lámparas / **Combox Track LED 8W 3 lamps**

**FOTOMETRÍAS / PHOTOMETRY**

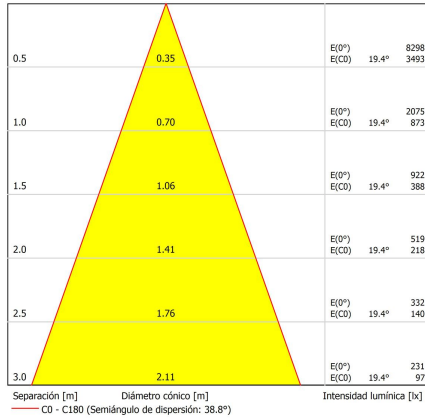

3000°K

3000°K

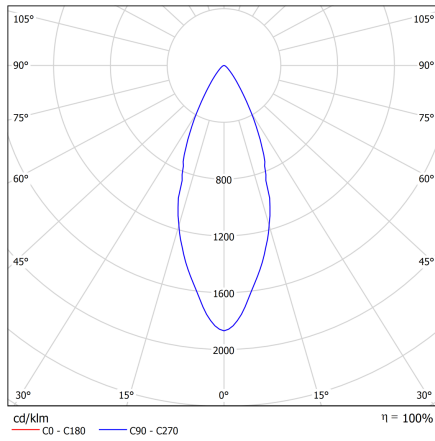



**DECLARACIÓN DE CONFORMIDAD  
CONFORMITY DECLARATION**

Referencia del producto: **021L Combox Carril LED 8W 3 lámparas**

Product reference: **021L Combox Track LED 8W 3 lamps**

**Secom Iluminación S.L.** como fabricante declara que el producto mencionado ha sido fabricado de acuerdo con las directivas europeas que se citan a través del cumplimiento de las siguientes normas:

*Secom Iluminacion S.L. as manufacturer, declares that the above mentioned product has been manufactured according to the following European directives and regulations and satisfy the following rules:*

Nº	Directiva	Directive
2014/35/UE	<b>Equipo eléctrico para ser utilizado dentro de unos valores de tensión limitados.</b>  Directiva de Baja Tensión.	<b>Electrical equipment for use within certain voltage limits.</b>  <b>Low Voltage Directive.</b>
Normas / Generic standard: UNE-EN 60598-2-2:2012, UNE-EN 60598-2-2:2012, UNE-EN 60598-1:09+A1:11:09, UNE-EN 60598-1:2015		
Nº	Directiva	Directive
2014/30/UE	<b>Compatibilidad electromagnética.</b>  Directiva EMC.	<b>Electromagnetic compatibility.</b>  <b>EMC directive.</b>
Normas / Generic standard: EN 55015, EN61000-3-2:2006, EN 61000-3-3:2009		

Molina de Segura, 1 de Enero de 2019

José Antonio Fernández Giménez  
RESP. CONTROL DE CALIDAD

José Eugenio García Díaz  
RESP. DE PRODUCCIÓN

José María Sandoval Barnuevo  
DIRECTOR GENERAL

Esta declaración certifica el cumplimiento con las directivas mencionadas sin detallar las características. Deben observarse las indicaciones de seguridad indicadas en las instrucciones de uso del producto y que forman parte del suministro.

*This declaration certifies compliance with the above directives without detailing the features. Must be observed safety instructions given in the instructions for use of the product and that are part of the supply.*

