



FLO
FLO
Ref.: 949

Lámpara / Lamp: Bipin
Equipos / Equipment: Equipo Electrónico / Electronic equipment
Wattios / Watt: 10/20W
W/consumo / consumption: 10,3/20,47 W
Portalámparas / Lampholder: G-4
Vida útil / Life span: 2000 h.
Temperatura de color / Colour temperature: 2800°K

Grado de protección / Protection degree: IP54

DESCRIPCIÓN / DESCRIPTION

Cuerpo en aluminio inyectado.
Contiene reflector de aluminio y cristal protector.
Todos los modelos incluyen equipo y lámparas adecuados.
Admite lámpara halógena bipin.

Made of injected aluminium.
Includes aluminium reflector and protective glass.
All models include control gear and lamps.
It uses 2-pin halogen lamps.

INSTALACIÓN / INSTALLATION

Para empotrar directamente a pared. Zonas perimetrales.

Recessed directly for the wall, suitable for delimiting perimeters.

INCLUYE / INCLUDES

Incluye cristal protector, equipo y lámpara halógena bipin 10/20W.

Includes protection glass, transformer and bipin halogen lamp 10/20W.

COLORES / COLOURS

58 Gris / Grey

DIMENSIONES / MEASURES

Peso / Weight: 0,8 Kg.
Alto / Height: 83 mm.
Diámetro / Diameter: \varnothing 105 mm.
Corte de techo / Ceiling cut: \varnothing 92 mm.

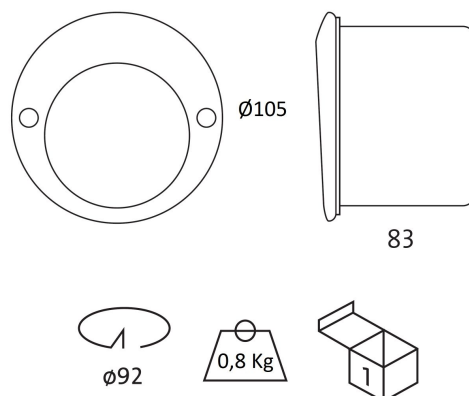

ACCESORIOS / ACCESSORIES

GARANTÍA / GUARANTEE: 3 años observando las condiciones de venta de nuestro Catálogo General / *3 years watching to the conditions of sales of our General Catalog.*

FOTOMETRÍAS / PHOTOMETRY



Flo / Flo Ref.: 949



Polígono Industrial la Estrella.
C/ Marte s/n. 30500. Molina de Segura. Murcia, Spain.
Telf. 968 801 211 - Fax. 968 891 048
Dpto. Export. Telf. +34 968 801 800 - Fax. +34 968 891 048
www.secom.es secom@secom.es

CE **DECLARACIÓN DE CONFORMIDAD**
CONFORMITY DECLARATION

Referencia del producto: **949 Flo**
Product reference: **949 Flo**

Secom Iluminación S.L. como fabricante declara que el producto mencionado ha sido fabricado de acuerdo con las directivas europeas que se citan a través del cumplimiento de las siguientes normas:

Secom Iluminación S.L. as manufacturer, declares that the above mentioned product has been manufactured according to the following European directives and regulations and satisfy the following rules:

Nº	Directiva	Directive
2014/35/UE	Equipo eléctrico para ser utilizado dentro de unos valores de tensión limitados. Directiva de Baja Tensión.	Electrical equipment for use within certain voltage limits. Low Voltage Directive.
Normas / Generic standard: UNE-EN 60598-2-2:2012, UNE-EN 60598-2-2:2012, UNE-EN 60598-1:09+A1:11:09, UNE-EN 60598-1:2015		
Nº	Directiva	Directive
2014/30/UE	Compatibilidad electromagnética. Directiva EMC.	Electromagnetic compatibility. EMC directive.
Normas / Generic standard: EN 55015, EN61000-3-2:2006, EN 61000-3-3:2009		

Molina de Segura, 1 de Enero de 2017

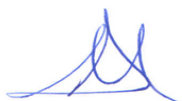

José Antonio Fernández Giménez
RESP. CONTROL DE CALIDAD



Manuel Ramírez Sarrías
RESP. DE PRODUCCIÓN



José María Sandoval Barnuevo
DIRECTOR GENERAL

Esta declaración certifica el cumplimiento con las directivas mencionadas sin detallar las características. Deben observarse las indicaciones de seguridad indicadas en las instrucciones de uso del producto y que forman parte del suministro.

This declaration certifies compliance with the above directives without detailing the features. Must be observed safety instructions given in the instructions for use of the product and that are part of the supply.