



RAY BEN

STREET LIGHT

- ES.** INSTRUCCIONES DE INSTALACIÓN Y MONTAJE
- EN.** INSTALLATION AND ASSEMBLY INSTRUCTIONS
- FR.** INSTRUCTIONS D'INSTALLATION ET D'ASSEMBLAGE
- IT.** ISTRUZIONI PER L'INSTALLAZIONE E IL MONTAGGIO
- PT.** INSTRUÇÕES DE INSTALAÇÃO E MONTAGEM

ES.

LEA ESTAS INSTRUCCIONES ANTES DE LA INSTALACIÓN, CONSÉRVELAS COMO FUTURA REFERENCIA

- 1) Luminaria clase I: Para obtener un funcionamiento seguro y correcto es necesario que este aparato sea conectado a un eficiente sistema de tierra.
- 2). Antes de su instalación, asegurar que no hay tensión.
- 3) En ninguna circunstancia, la luminaria debe cubrirse con material aislante o similar.
- 4) El aparato sólo debe utilizar con accesorio SECOM.
- 5) El producto debe ser eliminado en modo diferente al resto de los desechos urbanos.
- 6) El aparato no puede ser forzado o manipulado. Secom declina responsabilidad.
- 7) No mirar la fuente de luz de forma directa una vez encendido.
- 8) Aparato diseñado para uso en exterior IP65 y con conector IP68.



EN.

PLEASE READ THESE INSTRUCTIONS BEFORE THE INSTALLATION, AND KEEP THEM FOR OTHER INSTALLATIONS

- 1) Class I luminaire: For safe and correct operation it is necessary that this luminaire is connected to an efficient earthing system.
- 2). Before installation, ensure that no voltage is present.
- 3) Under no circumstances should the luminaire be covered with insulating material or similar.
- 4) The device must only be used with SECOM accessory.
- 5) The product must be disposed of in a different way to other municipal waste.
- 6) The appliance must not be forced or tampered with. Secom declines responsibility.
- 7) Do not look directly at the light source once the appliance has been switched on.
- 8) Device designed for outdoor use IP65 and with connector IP68.



FR.

MERCI DE LIRE CES CONSIGNES AVANT L'INSTALLATION ET DE LES GARDER POUR AUTRES INSTALLATIONS

- 1) Luminaire de classe I : pour un fonctionnement sûr et correct, il est nécessaire que ce luminaire soit relié à un système de mise à la terre efficace.
- 2). Avant l'installation, s'assurer qu'aucune tension n'est présente.
- 3) Le luminaire ne doit en aucun cas être recouvert d'un matériau isolant ou similaire.
- 4) L'appareil ne doit être utilisé qu'avec les accessoires SECOM.
- 5) Le produit doit être éliminé d'une manière différente des autres déchets municipaux.
- 6) L'appareil ne doit pas être forcé ou manipulé. Secom décline toute responsabilité.
- 7) Ne pas regarder directement la source lumineuse une fois l'appareil allumé.
- 8) Dispositif conçu pour une utilisation extérieure IP65 et avec connecteur IP68.



IT.

LEA ESTAS INSTRUCCIONES ANTES DE LA INSTALACIÓN, CONSÉRVELAS COMO FUTURA REFERENCIA

- 1) Apparecchio di classe I: per un funzionamento sicuro e corretto è necessario che questo apparecchio sia collegato a un sistema di messa a terra efficiente.
- 2). Prima dell'installazione, accertarsi dell'assenza di tensione.
- 3) In nessun caso l'apparecchio deve essere coperto con materiale isolante o simile.
- 4) L'apparecchio deve essere utilizzato solo con l'accessorio SECOM.
- 5) Il prodotto deve essere smaltito in modo diverso dagli altri rifiuti urbani.
- 6) L'apparecchio non deve essere forzato o manomesso. Secom declina ogni responsabilità.
- 7) Non guardare direttamente la sorgente luminosa una volta che l'apparecchio è stato acceso.
- 8) Dispositivo progettato per uso esterno IP65 e con connettore IP68.



PT.

LEIA ESTAS INSTRUÇÕES ANTES DA INSTALAÇÃO, CONSERVE-AS COMO FUTURAS REFERÊNCIAS.

- 1) Luminária de classe I: Para um funcionamento seguro e correto, é necessário que esta luminária esteja ligada a um sistema de ligação à terra eficiente.
- 2). Antes da instalação, certifique-se de que não existe tensão.
- 3) A luminária não deve, em caso algum, ser coberta com material isolante ou similar.
- 4) O aparelho só deve ser utilizado com o acessório SECOM.
- 5) O produto deve ser eliminado de uma forma diferente dos outros resíduos urbanos.
- 6) O aparelho não deve ser forçado ou adulterado. A Secom declina qualquer responsabilidade.
- 7) Não olhar diretamente para a fonte de luz depois de o aparelho ter sido ligado.
- 8) Dispositivo concebido para utilização no exterior IP65 e com conetor IP68.

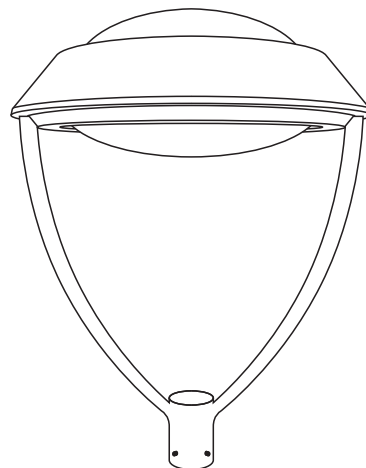

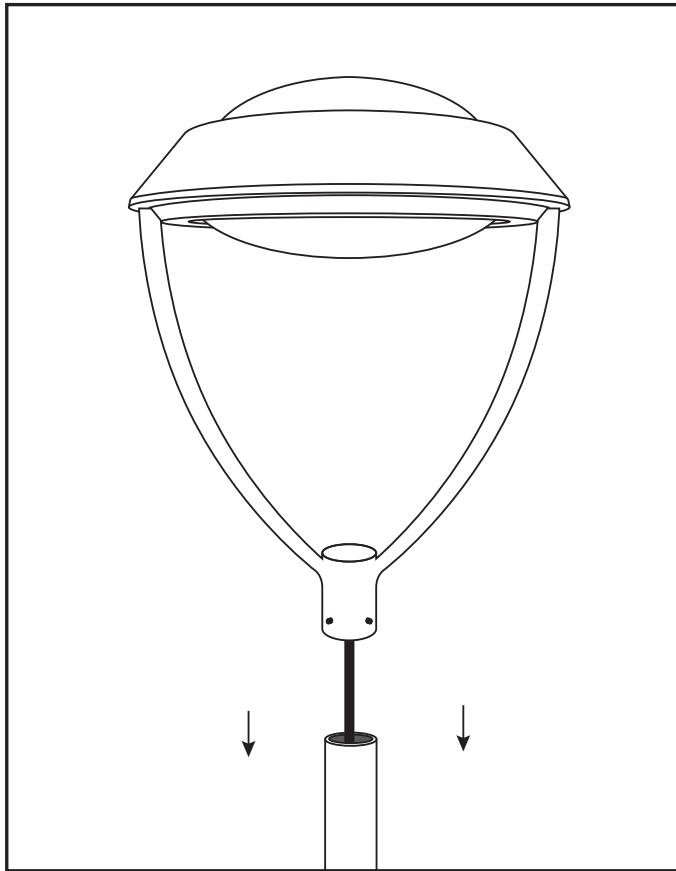

1.

ES. Instalar luminaria en columna o báculo.

EN. Install luminaire on column or pole.

FR. Installer le luminaire sur une colonne ou un poteau.

IT. Installare l'apparecchio su colonna o palo.

PT. Instalar a luminária numa coluna ou num poste.

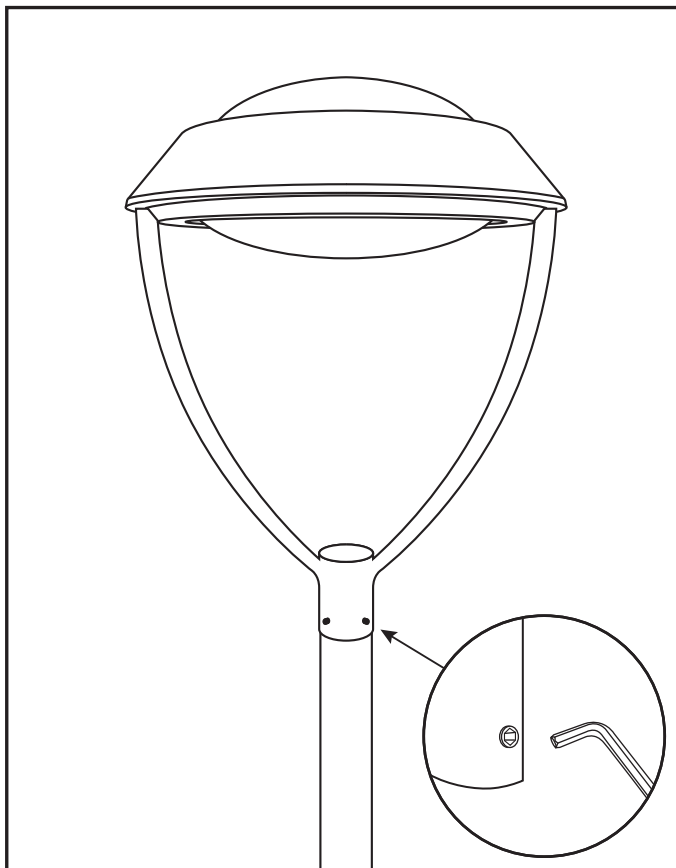

2.

ES. Realice un ajuste firme de los tornillos para asegurar correctamente la fijación de la luminaria.

EN. Tighten the screws firmly to secure the luminaire correctly.

FR. Serrer fermement les vis pour fixer correctement le luminaire.

IT. Serrare saldamente le viti per fissare correttamente l'apparecchio.

PT. Aperte os parafusos com firmeza para fixar corretamente a luminária.

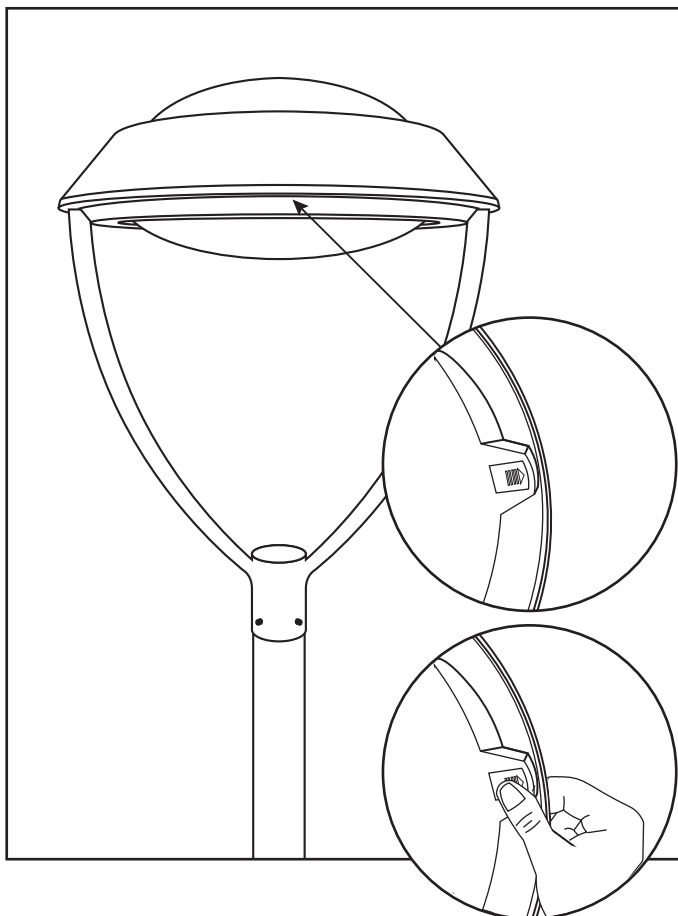

3.

ES. Para la instalación eléctrica primero abrir la luminaria, presione el botón situado en la parte inferior de la luminaria.

EN. For the electrical installation first open the luminaire, press the button on the bottom of the luminaire.

FR. Pour l'installation électrique, ouvrez d'abord le luminaire, appuyez sur le bouton situé sous le luminaire.

IT. Per l'installazione elettrica aprire prima l'apparecchio, premere il pulsante sul fondo dell'apparecchio.

PT. Para a instalação eléctrica, abra primeiro a luminária, prima o botão na parte inferior da luminária.

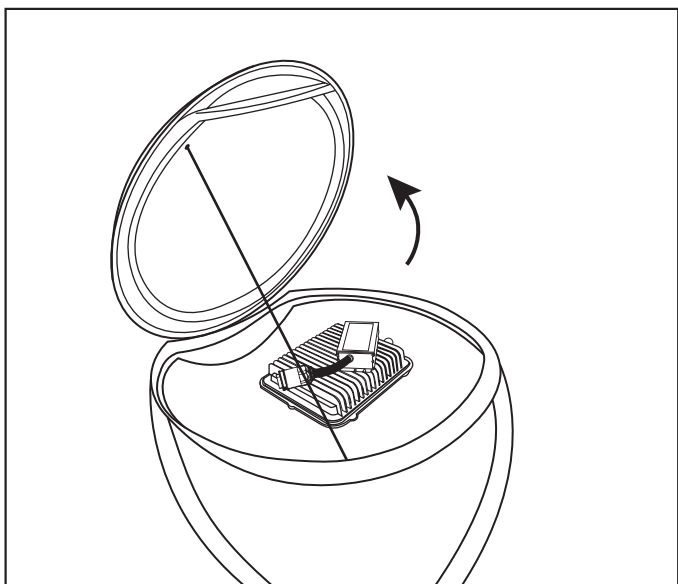

4.

ES. Impulsar tapa de la luminaria para abrirla.

EN. Push the luminaire cover to open it.

FR. Pousser le couvercle du luminaire pour l'ouvrir.

IT. Spingere il coperchio dell'apparecchio per aprirlo.

PT. Empurre a tampa da luminária para a abrir.

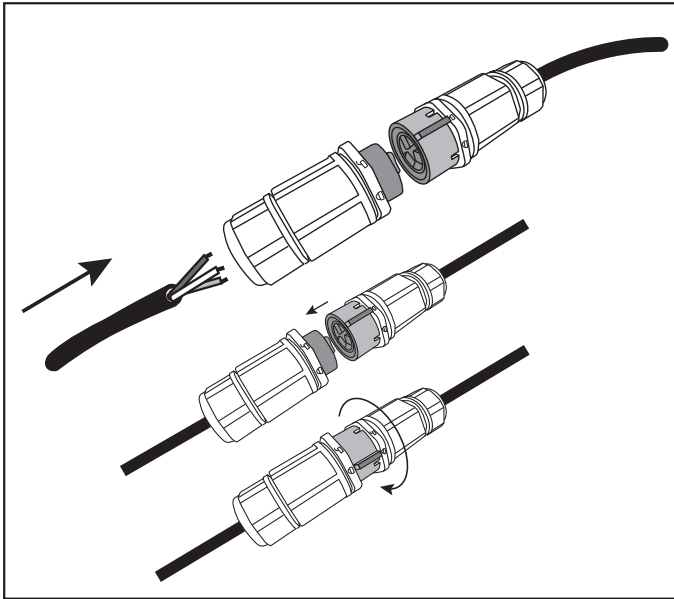

5.

ES. Conectar corriente eléctrica al conector de alimentación. Conexión sencilla mediante conector rápido sin herramientas instalado en el interior de la luminaria.

EN. Connect mains power to the power connector. Simple connection by means of tool-free quick connector installed inside the lumina

FR. Brancher l'alimentation secteur sur le connecteur d'alimentation. Connexion simple au moyen d'un connecteur rapide sans outil installé à l'intérieur du luminaire.

IT. Collegare l'alimentazione di rete al connettore di alimentazione. Collegamento semplice grazie al connettore rapido senza attrezzi installato all'interno dell'apparecchio.

PT. Ligar a alimentação eléctrica ao conetor de alimentação. Ligação simples através de um conetor rápido sem ferramentas instalado no interior da luminária.

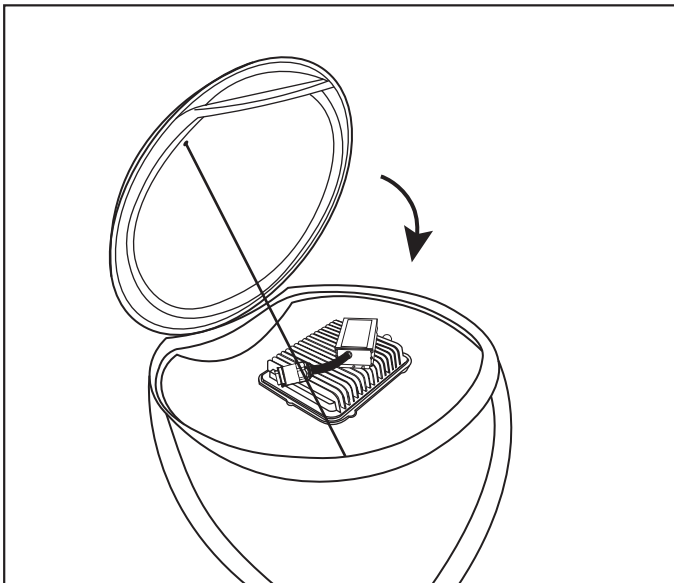

6.

ES. Una vez realizada la instalación eléctrica cerrar la luminaria.

EN. Once the electrical installation has been completed, close the luminaire.

FR. Une fois l'installation électrique terminée, fermer le luminaire.

IT. Una volta completata l'installazione elettrica, chiudere l'apparecchio.

PT. Uma vez terminada a instalação eléctrica, fechar a luminária.

ES.

Potencia máxima: 25w / 35w / 50w / 75w / 90w
Tensión de Alimentación: 220-240 Vac 50-60Hz.
Temperatura funcionamiento: +35°C/ -20°C.
Vida útil: 50.000 / 100.000 horas.
CRI: >70.
Luminaria IP65 / IK08
Clase I y clase II (opcional).

EN.

Maximum power: 25w / 35w / 50w / 75w / 90w
Power supply voltage: 220-240 Vac 50-60Hz.
Operating temperature: +35°C/ -20°C.
Useful life: 50.000 / 100.000 hours.
CRI: >70.
Luminaire IP65 / IK08
Class I and Class II (optional).

FR.

Puissance maximale : 25w / 35w / 50w / 75w / 90w
Tension d'alimentation : 220-240 Vac 50-60Hz.
Température de fonctionnement : +35°C/ -20°C.
Durée de vie utile : 50.000 / 100.000 heures.
CRI : >70.
Luminaire IP65 / IK08
Classe I et classe II (facultatif).

IT.

Potenza massima: 25w / 35w / 50w / 75w / 90w
Tensione di alimentazione: 220-240 Vac 50-60Hz.
Temperatura di funzionamento: +35°C/ -20°C.
Vita utile: 50.000 / 100.000 ore.
CRI: >70.
Apparecchio IP65 / IK08
Classe I e Classe II (opzionale).

PT.

Potência máxima: 25w / 35w / 50w / 75w / 90w
Tensão de alimentação: 220-240 Vac 50-60Hz.
Temperatura de funcionamento: +35°C/ -20°C.
Vida útil: 50.000 / 100.000 horas.
CRI: >70.
Luminária IP65 / IK08
Classe I e classe II (facultativo).

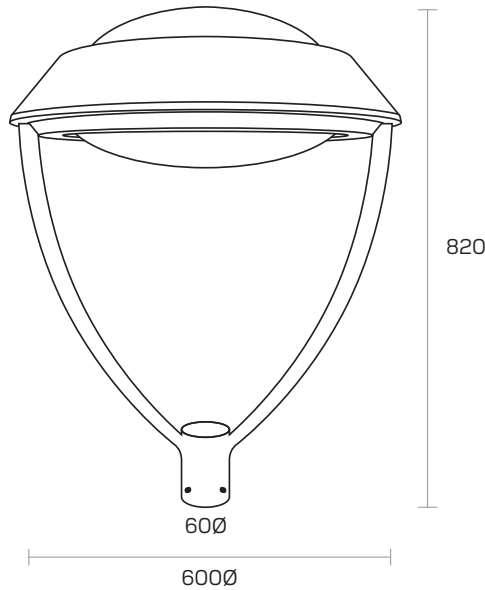

LIVE THE
LIGHT

 **secom**

www.secom.es